

HUKI 1100HR

Hydrostatischer Raupentransporter mit drehbarem Oberwagen

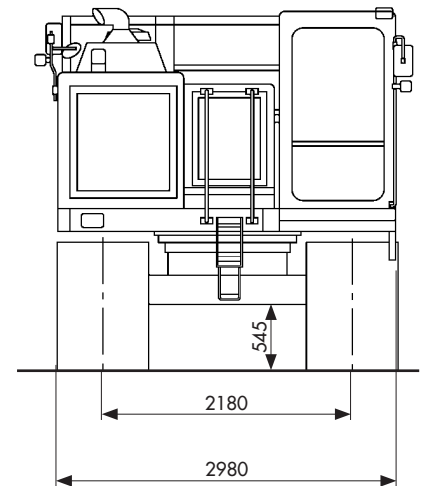
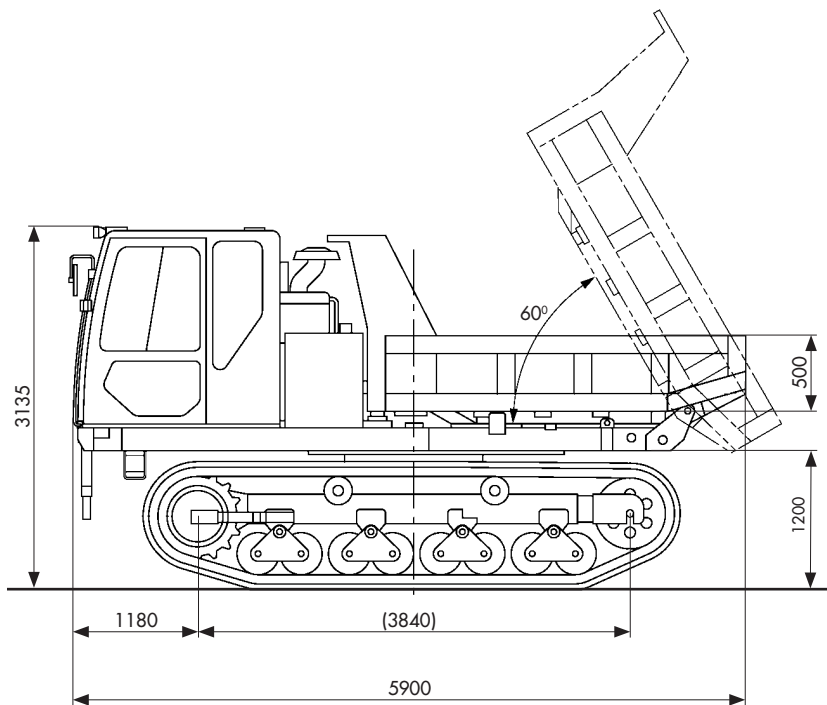
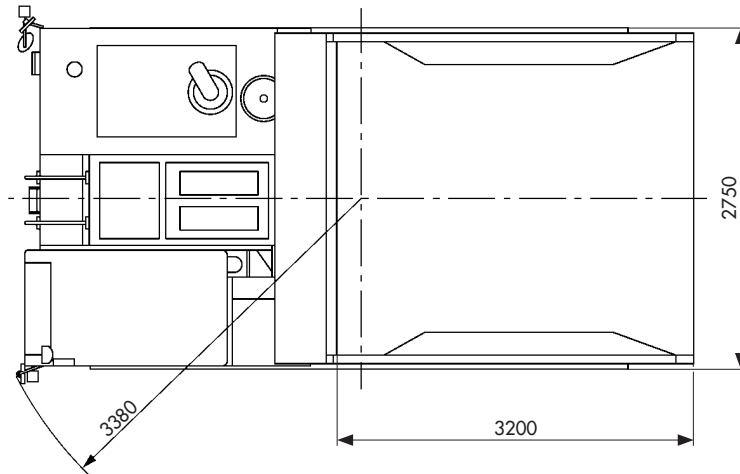

08.06.2017/GS

HUTTER BAUMASCHINEN AG

9450 Altstätten SG
 6034 Inwil LU
 3380 Wangen a. Aare
 1607 Palézieux

Transportstrasse 6
 Industriestrasse 52
 Stadthof 6
 Rte de Granges 11

Tel. 071 757 86 70
 Tel. 041 449 51 51
 Tel. 032 636 03 60
 Tel. 021 781 34 20

CHE-105.874.797 MWST
 IBAN CH69 0483 5061 9850 8100 0
 www.hutter-baumaschinen.ch
 hutterag@hutter-baumaschinen.ch

HUKI 1100HR

Technische Daten

Abmessungen gesamt (mm)		Eigengewicht (kg)	16'000
Länge	5'900	Nutzlast (kg)	11'000
Breite	2'980	Geschwindigkeits- und Laststufen	2
Höhe	3'135	Geschwindigkeiten max. (km/Std.) vor- und rückwärts	10
Kippermasse innen (mm)		Bodenfreiheit (mm)	545
Länge	3'200	Raupen (mm)	
Breite	2'750	Breite	800
Höhe	500	Bodenkontakt	2'800
Kippervolumen (m ³)		Bodendruck (g/cm ²)	
Wasser	4	Leer	360
gehäuft	6	Beladen	610
Kipperbodenhöhe (mm)	1'650		
Schwenkwinkel	60°		
Motor	Diesel, Caterpillar C7.1 Acert Common Rail Motor mit DPF, 6 Zylinder 7'100 cm ³ , Wassergekühlt, 254 PS bei 2'000Umdr.		
Dieseltank	300 lt.		
Hydraulikanlage			
Pumpenart	2 Kolbenpumpen (2 x 270 lt.), 2 Zahnradpumpen (1 x 121 lt./ 1 x 83 lt.)		
Max. Druck	350 bar, 24 bar/ 206 bar		
Antriebsmotoren	2-stufige Kolbenmotoren mit hydraulischer Parkbremse		
Antriebssystem	vollhydraulisch (HST)		

Technischer Beschrieb

Der HUKI 1100HR mit vollhydraulischem Antrieb mit zwei Fahrmotoren und 2 Pumpen erlauben einen kraftvollen sowie wirtschaftlichen Betrieb des Dieselmotors.

Die beiden Geschwindigkeitsstufen können einfach per Knopfdruck gewählt werden.

Mit seinem vollhydraulischen Antrieb entfällt das Ein- bzw. Auskuppeln und Bremsen. Der gesamte Oberwagen lässt sich um 360° drehen. Für einen sicheren Betrieb ist die Maschine mit einer Heck- und Seitenkamera ausgerüstet. Die Drehung des Oberwagens und die Betätigung der Mulde wird durch den gleichen Joystick gesteuert. Das äusserst robuste Fahrwerk mit den pendelnden Rollen passt sich optimal jedem Gelände an und schluckt auch bei rascher Fahrt Unebenheiten.

Der schadstoff- und wartungsarme Dieselmotor sowie die Hydraulikkomponenten sind gut zugänglich. Die robuste Mulde ist aus hochfestem Stahl gefertigt. Der Kippwinkel beträgt 60°. Die Bedienung kann in beide Richtungen auf dem Fahrzeug sitzend erfolgen. Die Kabine wurde ergonomisch konzipiert. Eine Klimaanlage/Heizung und ein gefederter Fahrersitz ermöglichen ein angenehmes Arbeiten. Alle Anzeigen und Kontrollelemente werden übersichtlich im digitalen Display angezeigt. Zur serienmässigen Ausrüstung gehören Licht, Hupe, Blinker und Radio. Die elektrische Anlage ist auf 24V ausgelegt. Für die nötige Fahrsicherheit sind 2 Kameras mit Display montiert.

08.06.2017/GS

HUTTER BAUMASCHINEN AG

9450 Altstätten SG
 6034 Inwil LU
 3380 Wangen a. Aare
 1607 Palézieux

Transportstrasse 6
 Industriestrasse 52
 Stadthof 6
 Rte de Granges 11

Tel. 071 757 86 70
 Tel. 041 449 51 51
 Tel. 032 636 03 60
 Tel. 021 781 34 20

CHE-105.874.797 MWST
 IBAN CH69 0483 5061 9850 8100 0
 www.hutter-baumaschinen.ch
 hutterag@hutter-baumaschinen.ch